



GEGEVENSBLAD

QUICK CHANGER
DUAL QUICK CHANGER
QUICK CHANGER FOR I/O
QUICK CHANGER TOOL SIDE

V1.1

1 Gegevensblad

Indien niet opgegeven, staan de gegevens voor de combinatie van verschillende Quick Changer types/zijden.

Technische gegevens	Min	Typisch	Max	Eenheden
Toelaatbare kracht*	-	-	400*	[N]
Toelaatbaar koppel*	-	-	50*	[Nm]
Nominale belading*	-	-	20* 44	[kg] [lbs]
Herhaalbaarheid	-	-	±0,02	[mm]
IP-classificatie	64			
Operationele levensduur (Vervanging werktuig)	-	5.000	-	[cycli]
Operationele levensduur (robotwerking)	10	-	-	[M cycli]

* Zie onderstaande grafiek voor laadvermogen

	Quick Changer	Quick Changer voor I/O	Dual Quick Changer	Quick Changer - Werktuigzijde	Eenheden
Gewicht	0,06 0,13	0,093 0,21	0,41 0,9	0,14 0,31	[kg] [lb]
Afmetingen	Zie gedeelte Mechanische afmetingen				

Laadcapaciteit

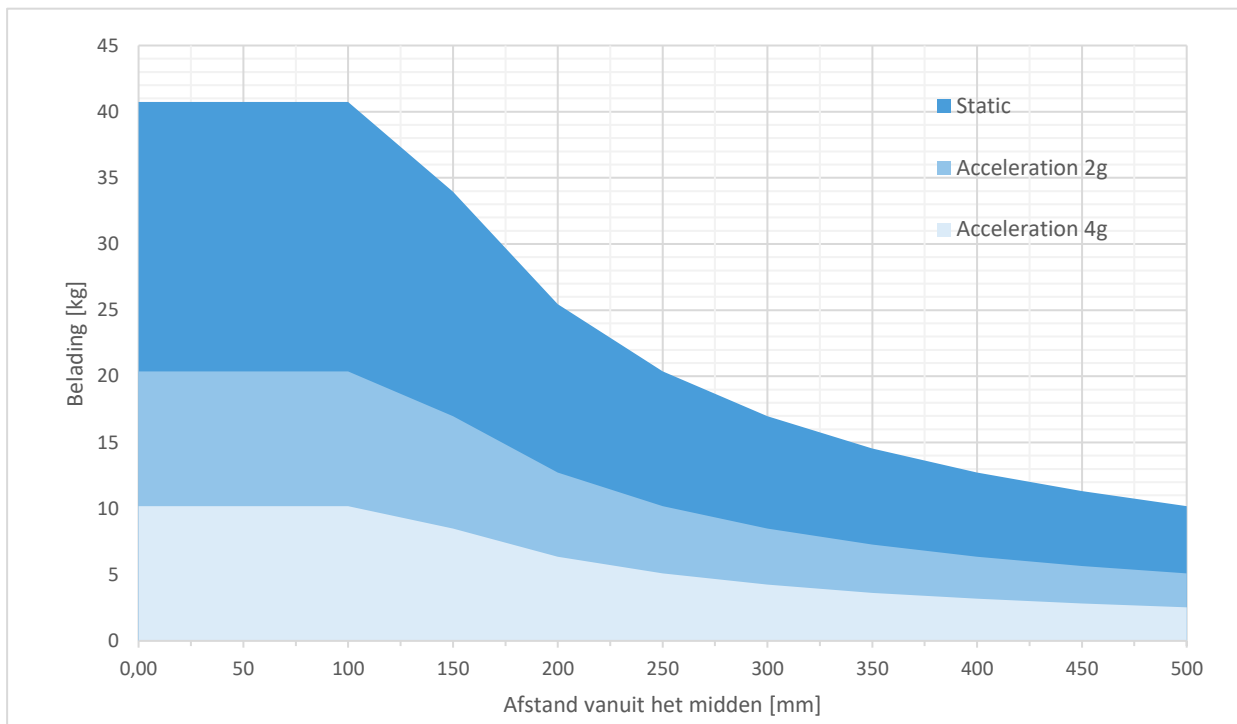

Quick Changer - Robotkant

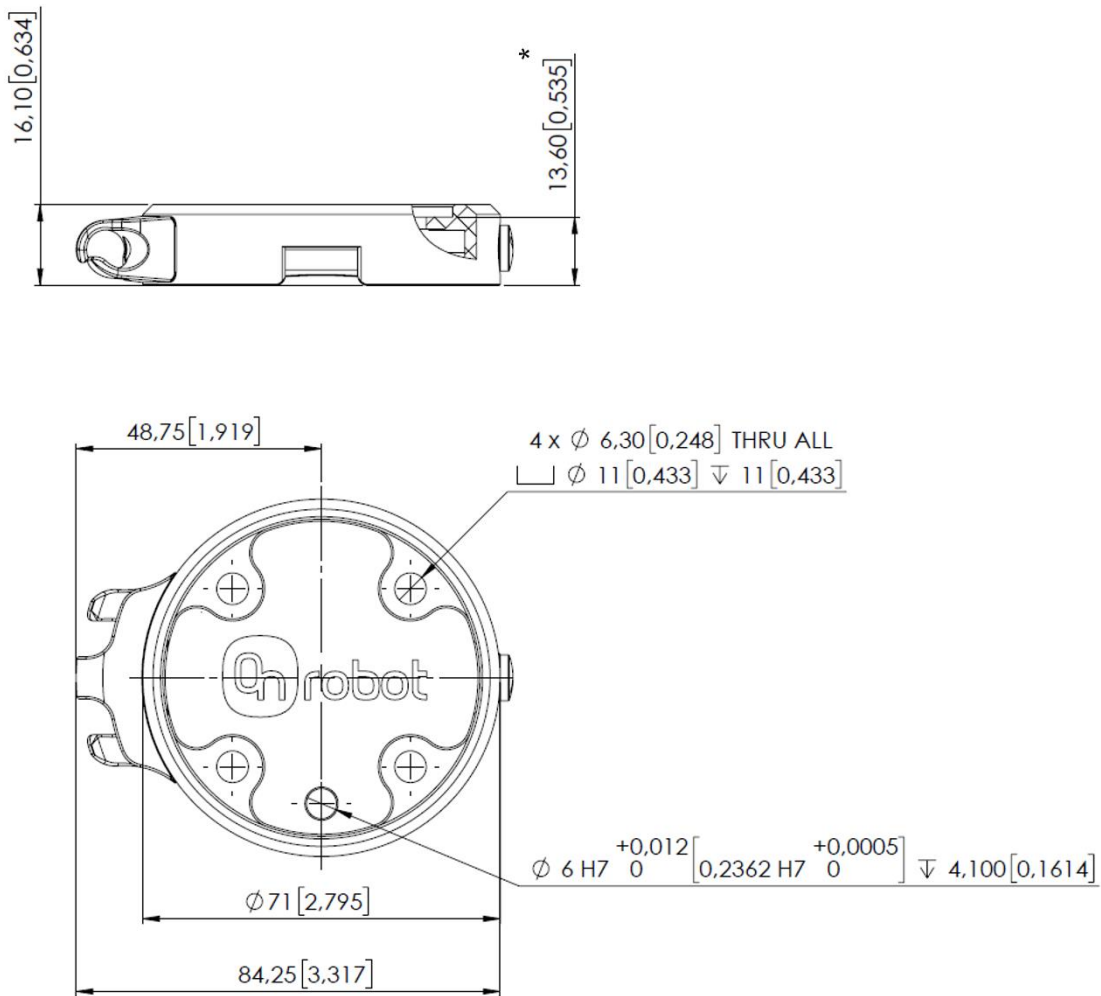

* Afstand van de robotflensinterface tot het OnRobot-werktuig.

Alle afmetingen zijn in mm en [inch].



OPMERKING:

De kabelhouder (aan de linkerzijde) is alleen nodig met de lange kabel (5 meter).

Dual Quick Changer

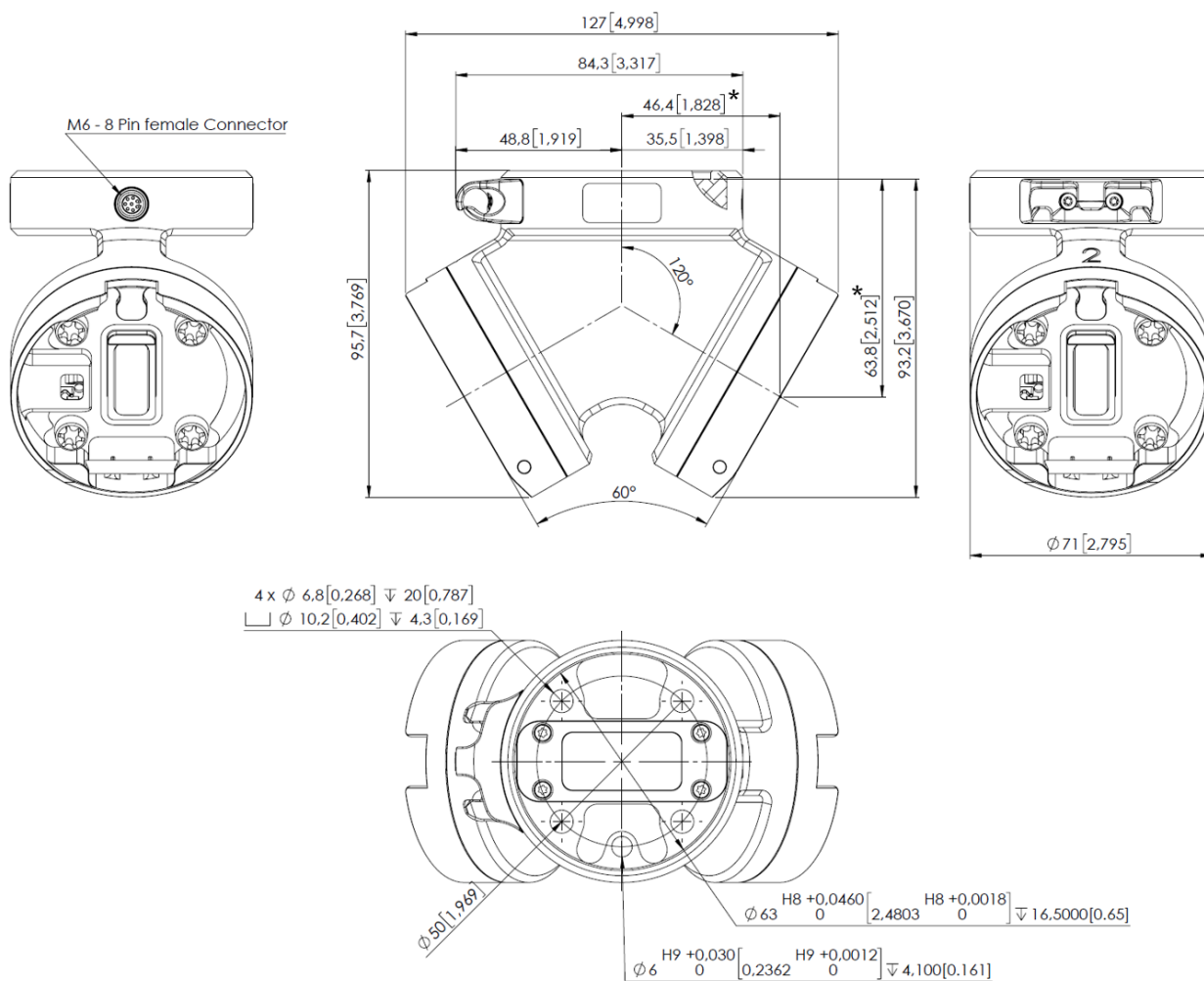

* Afstand van de robotflensinterface tot het OnRobot-werktuig

Alle afmetingen zijn in mm en [inch].

Quick Changer
voor I/O -
Robotkant

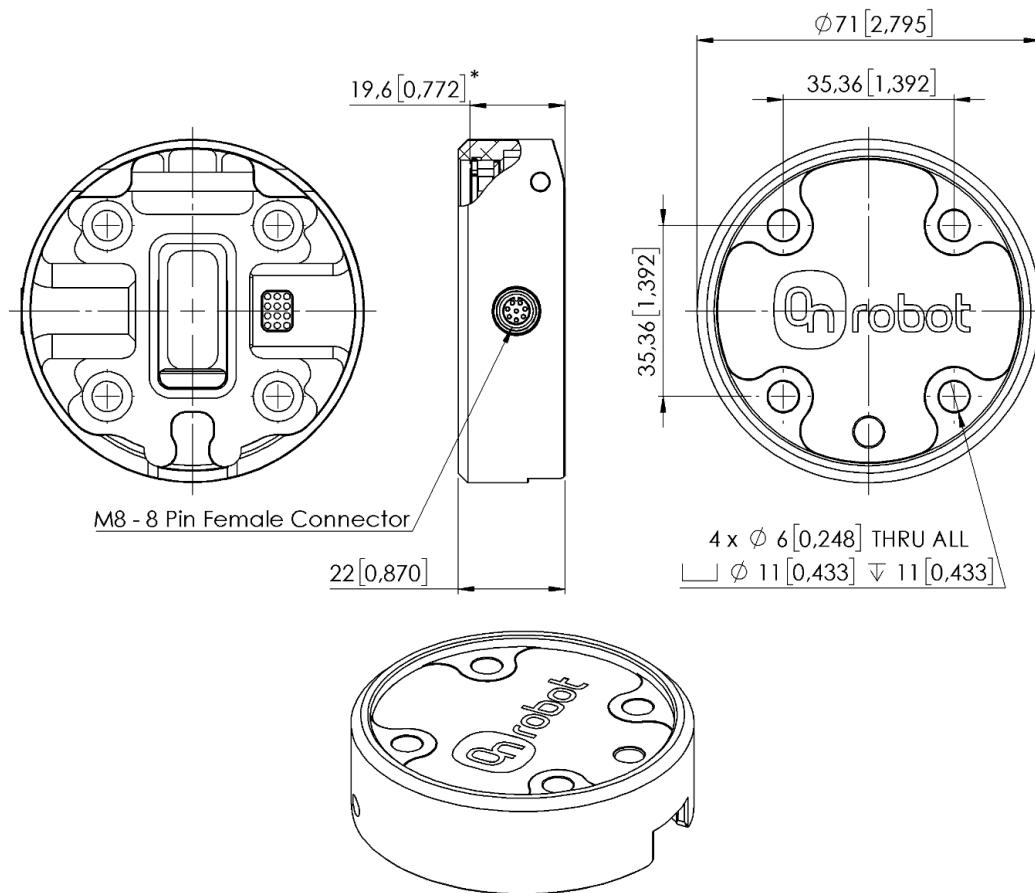

* Afstand van de robotflensinterface tot het OnRobot-werktuig

Alle afmetingen zijn in mm en [inch].

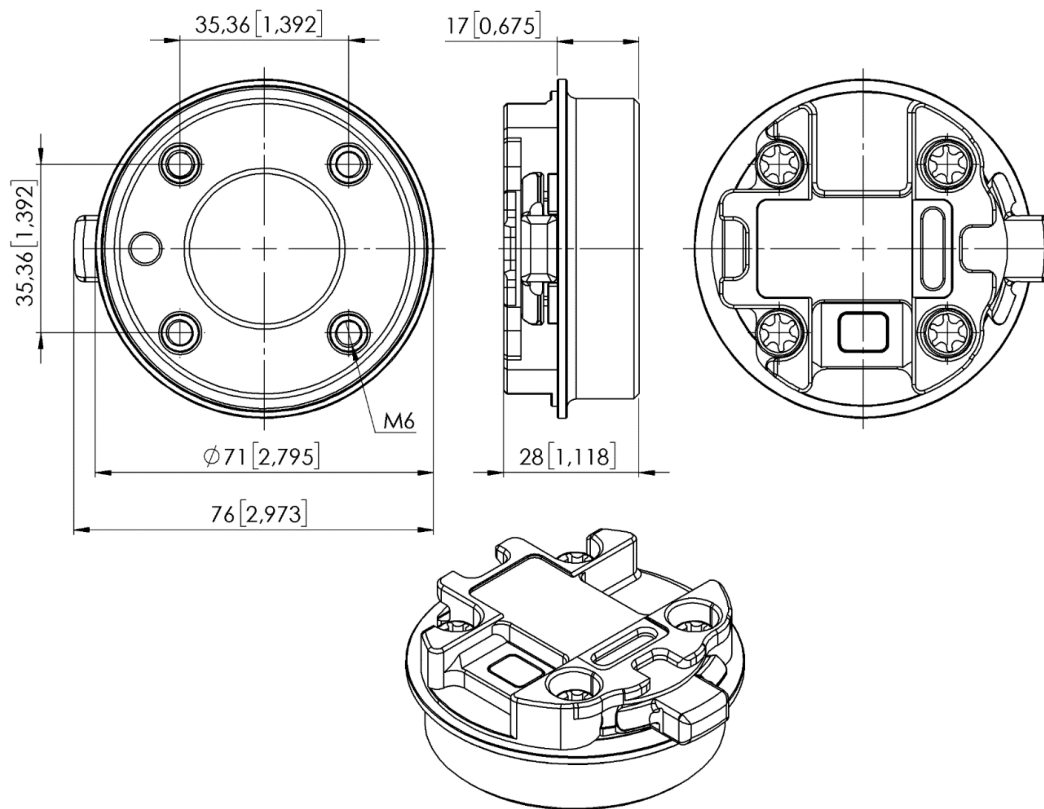
**Quick Changer -
werkzijde**

Alle afmetingen zijn in mm en [inch].