





ADATLAP

RG2

V1.0

1 Adatlap

Általános jellemzők	Minimum	Jellemző	Maximum	Mértékegység
Terhelhetőség (súrlódásos megfogás)  (súrlódásos megfogás)	- -	- -	2 4,4	[kg] [lb]
Terhelhetőség (alátámasztásos megfogás)  (alátámasztásos megfogás)	- -	- -	5 11	[kg] [lb]
Teljes befogási tartomány (szabályozható)	0 0	- -	110 4,33	[mm] [in]
Ujjmozgatás felbontása	- -	0,1 0,004	- -	[mm] [in]
Ismétlési pontosság	- -	0,1 0,004	0,2 0,007	[mm] [in]
Írányváltás holtjátéka	0,1 0,004	- -	0,3 0,011	[mm] [in]
Fogóerő (szabályozható)	3	-	40	[N]
Fogóerő eltérése		±25		%
Megfogási sebesség*	38	-	127	[mm/s]
Megfogás időszükséglete**	0,06	-	0,21	[s]
Állítható tartókeret billentési pontossága	-	< 1	-	°
Tárolási hőmérséklet	0 32	- -	60 140	[°C] [°F]
Motor	Integrált, elektromos BLDC			
IP-besorolás	IP54			
Méret	213 x 149 x 36 8,3 x 5,9 x 1,4			[mm] [in]
Súly	0,78 1,72			[kg] [lb]

* Lásd a táblázatot a következő oldalon.

** Az ujjak közötti összesen 8 mm-es mozgást alapul véve. A sebesség egyenesen arányos az erővel. További részletekért lásd a sebességtáblázatot a következő oldalon.

Üzemi körülmények	Minimum	Jellemző	Maximum	Mértékegység
Tápellátás	20	24	25	[V]
Áramfelvétel	70	-	600*	[mA]
Üzemi hőmérséklet	5 41	- -	50 122	[°C] [°F]
Relatív páratartalom (nem lecsapódó)	0	-	95	[%]
Számított MTBF (üzemi élettartam)	30 000	-	-	[óra]

* Az elengedés során az áramerősség csúcsértéke akár 3 A (max. 6 ms) is lehet.

RG2 megfogási sebességének grafikonja

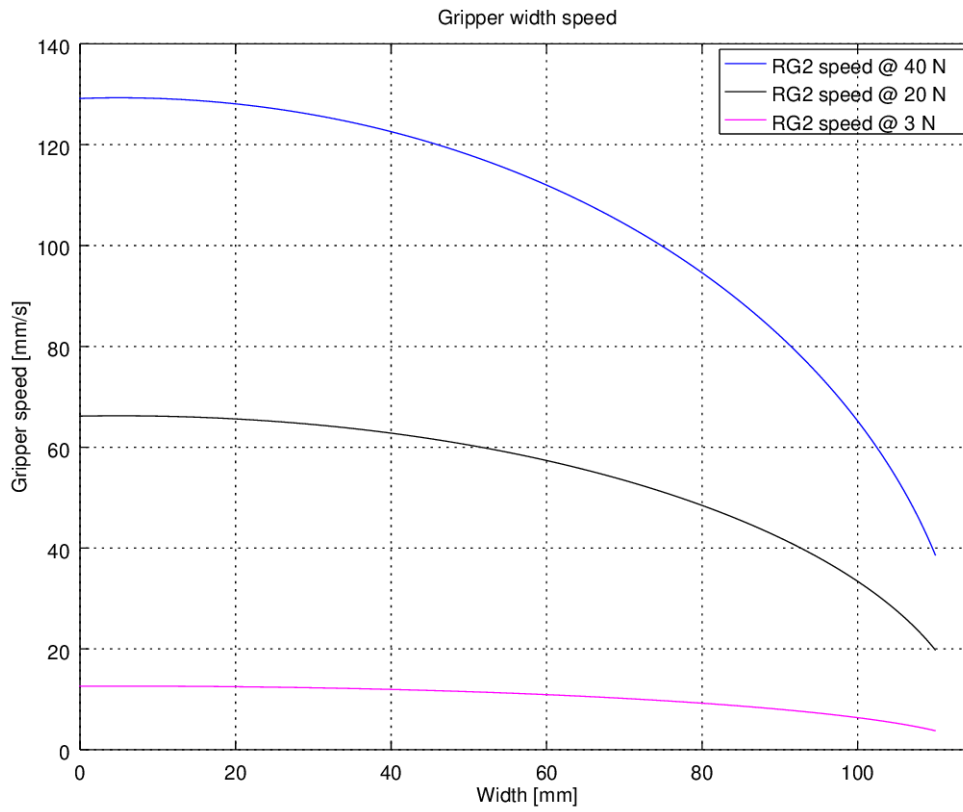

RG2 működési tartománya

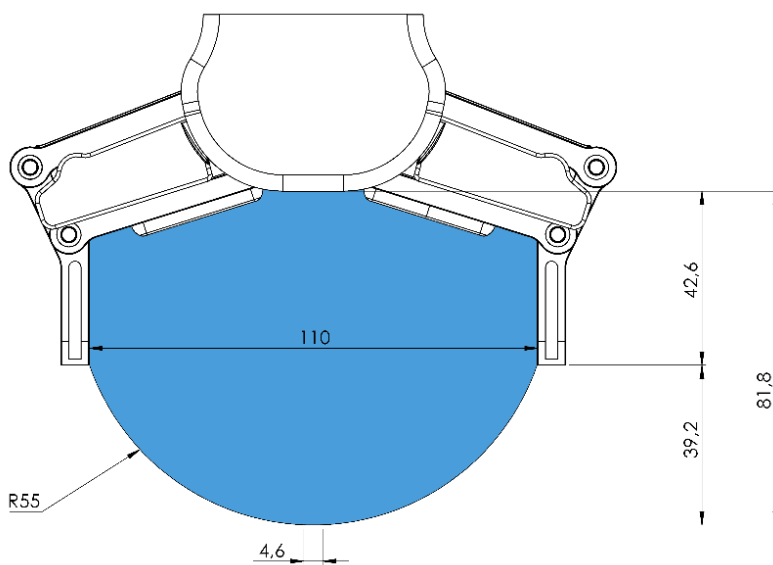

Hosszú tárgyak megfogásakor előfordulhat, hogy a biztonsági kapcsolók véletlenül aktiválódnak. A munkadarab maximális magassága (az ujjhegyek végétől mérve) a megfogási szélességtől (w) függ. Az egyes szélességértékekhez tartozó magasság (h) alább látható:

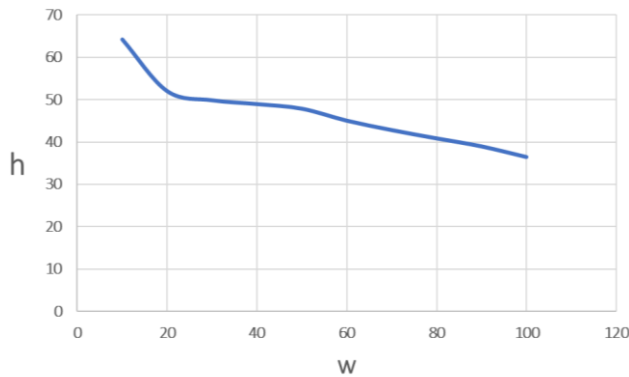

Ujjhegyek

Az alapkivitelű ujjhegyek sokféle munkadarabhoz használhatók. Ha egyéni ujjhegyekre van szükség, akkor azokat a lenti méretek (mm) alapján el lehet úgy készíteni, hogy illeszkedjenek a fogószerkezet ujjhegyeihez:

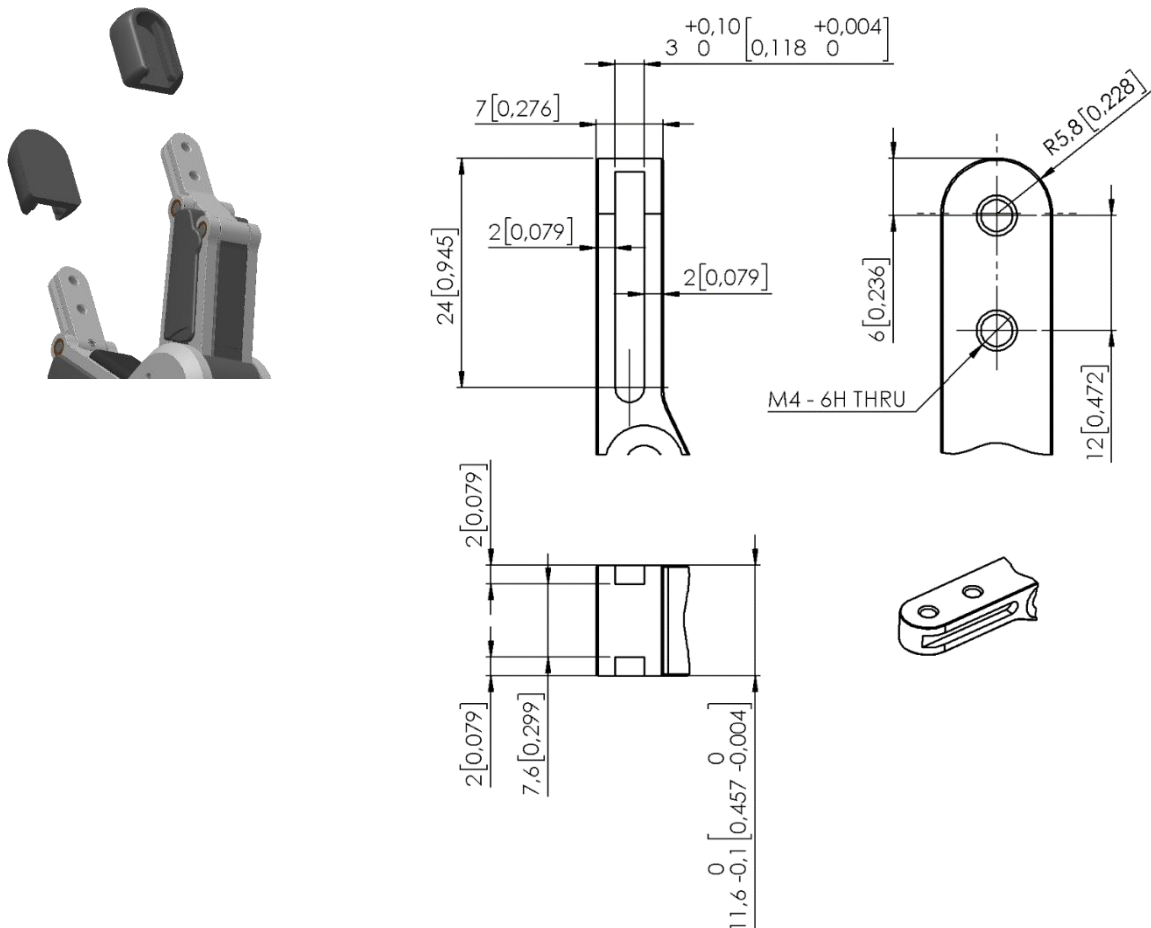

RG2

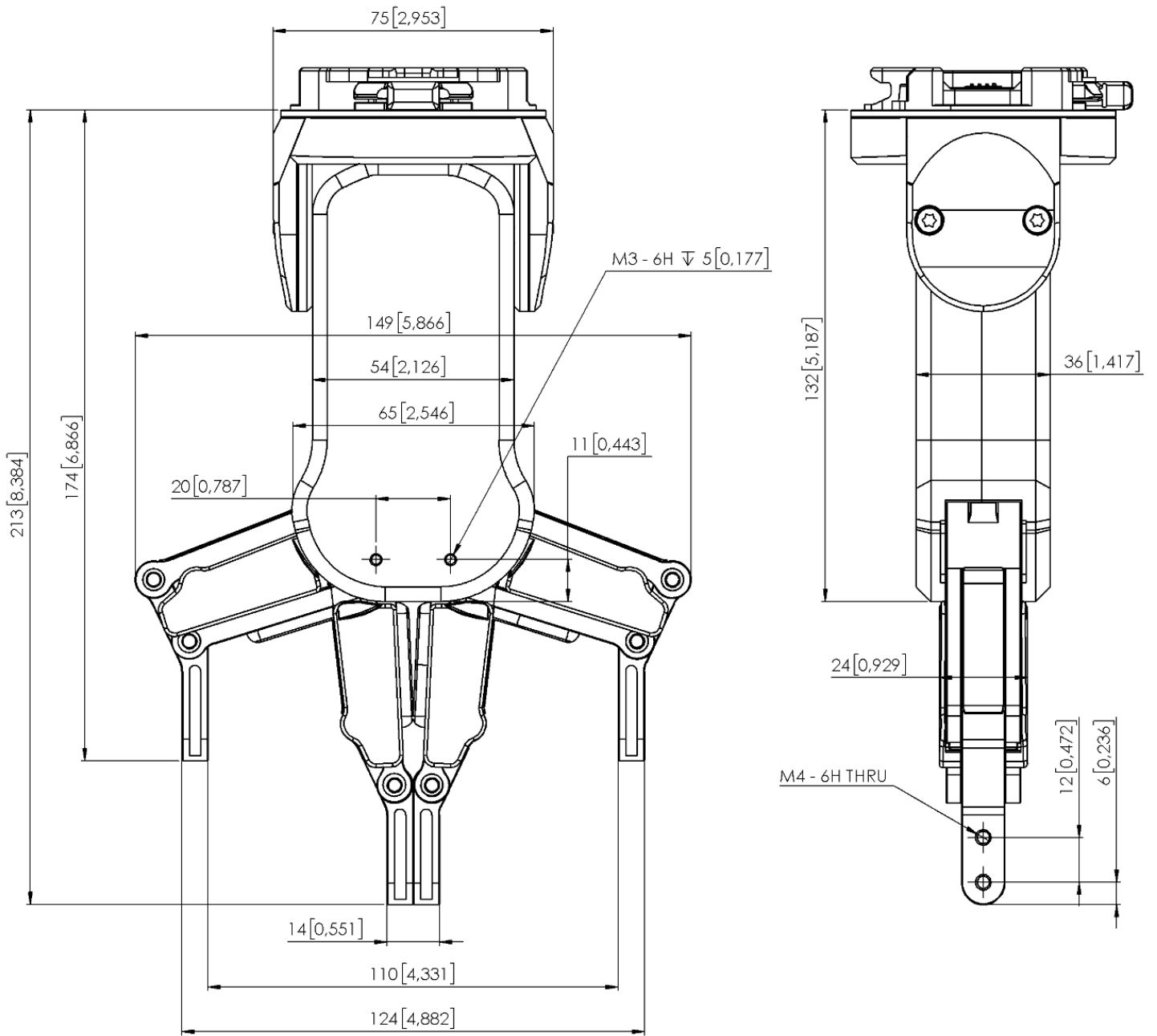

A méretek mm-ben és [hüvelyk]-ben vannak megadva.