



DATAARK

HEX-E/H QC

v1.5

1. Dataark

1.1. HEX-E QC

Generelle egenskaber	6-akset kraft/momentsensor				Enhed
	Fxy	Fz	Txy	Tz	
Nominel ydeevne (NC)	200	200	10	6,5	[N] [Nm]
Deformering af enkelt akse ved NC (typisk)	$\pm 1,7$ $\pm 0,067$	$\pm 0,3$ $\pm 0,011$	$\pm 2,5$ $\pm 2,5$	± 5 ± 5	[mm] [°] [tommer] [°]
Overbelastning af enkelt akse	500	500	500	500	[%]
Signalstøj* (typisk)	0,035	0,15	0,002	0,001	[N] [Nm]
Støjfri opløsning (typisk)	0,2	0,8	0,01	0,002	[N] [Nm]
Ikke-linearitet i fuld skala	< 2	< 2	< 2	< 2	[%]
Hysteres (målt på Fz-akse, typisk)	< 2	< 2	< 2	< 2	[%]
Intermodulation (typisk)	< 5	< 5	< 5	< 5	[%]
IP-klasse	67				
Dimensioner (H x B x L)	50 x 71 x 93 1,97 x 2,79 x 3,66				[mm] [tommer]
Vægt (med indbyggede adapterplader)	0,347 0,76				[kg] [lb]

* Signalstøj defineres som standardafvigelsen (1σ) af et typisk ikke-belastet signal på et sekund.

Driftsforhold	Minimum	Typisk:	Maksimum	Enhed
Strømforsyning	7	-	24	[V]
Strømforbrug	-	-	0,8	[W]
Driftstemperatur	0 32	- -	55 131	[°C] [°F]
Relativ fugtighed (ikke-kondenserende)	0	-	95	[%]
Beregnet levetid	30.000	-	-	[timer]
Rekalibreringsperiode*	-	15 000**	-	[timer]

*Der vises en meddelelse, når det anbefales at foretage en recalibrering på fabrikken.

**Baseret på driftstimer.

Garanti: 3 år (dækker ikke fabrikskalibrering på kundens anmodning) i henhold til de officielle garantibetingelser, der er fastsat i partneraftalen.

Anbefalede fremgangsmåder til vedligeholdelse af dit kalibrerede udstyr:

- Sluk for HEX-sensoren, når den ikke skal bruges i længere tid.
- Aflad HEX-sensoren, når den ikke skal bruges i længere tid.

- Det anbefales at benytte funktionen til automatisk kalibrering hver 2.–3. måned eller efter behov.

Kompleks belastning

Ved belastning på én akse kan sensoren anvendes op til sin nominelle ydeevne. Over den nominelle ydeevne er måleværdien unøjagtig og ugyldig.

Ved kompleks belastning (når der er belastning på mere end én akse) reduceres de nominelle ydeevner. De følgende diagrammer viser scenarierne for kompleks belastning.

Sensoren kan ikke betjenes uden for det normale driftsområde (markeret med blå på diagrammerne nedenfor).

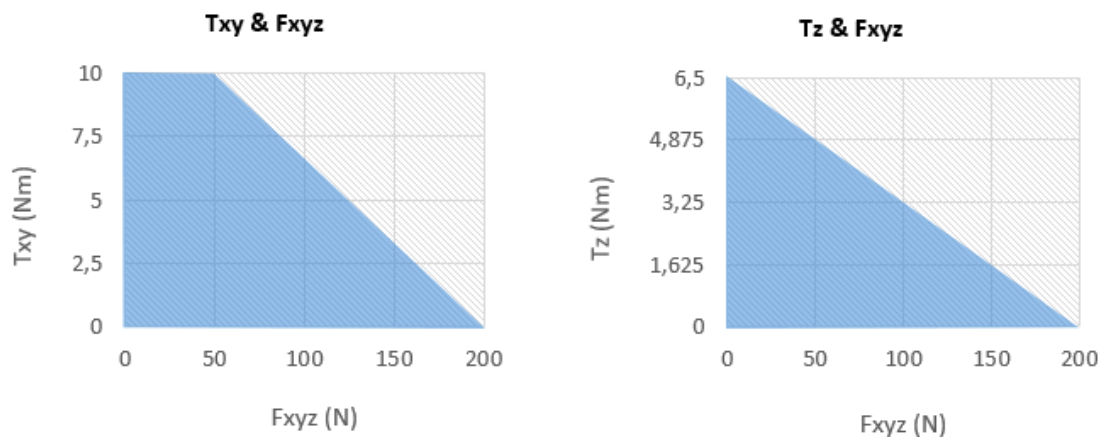

1.2. HEX-H QC

Generelle egenskaber	6-akset kraft/momentsensor				Enhed
	Fxy	Fz	Txy	Tz	
Nominel ydeevne (NC)	200	200	20	13	[N] [Nm]
Deformering af enkelt akse ved NC (typisk)	± 0,6 ± 0,023	± 0,25 ± 0,009	± 2 ± 2	± 3,5 ± 3,5	[mm] [°] [tommer] [°]
Overbelastning af enkelt akse	500	400	300	300	[%]
Signalstøj* (typisk)	0,1	0,2	0,006	0,002	[N] [Nm]
Støjfri opløsning (typisk)	0,5	1	0,036	0,008	[N] [Nm]
Ikke-linearitet i fuld skala	< 2	< 2	< 2	< 2	[%]
Hysterese (målt på Fz-akse, typisk)	< 2	< 2	< 2	< 2	[%]
Intermodulation (typisk)	< 5	< 5	< 5	< 5	[%]
IP-klasse	67				
Dimensioner (H x B x L)	50 x 71 x 93 1,97 x 2,79 x 3,66				[mm] [tommer]
Vægt (med indbyggede adapterplader)	0,35 0,77				[kg] [lb]

* Signalstøj defineres som standardafvigelsen (1 σ) af et typisk ikke-belastet signal på et sekund.

Driftsforhold	Minimum	Typisk:	Maksimum	Enhed
Strømforsyning	7	-	24	[V]
Strømforbrug	-	-	0,8	[W]
Driftstemperatur	0 32	- -	55 131	[°C] [°F]
Relativ fugtighed (ikke-kondenserende)	0	-	95	[%]
Beregnet levetid	30.000	-	-	[timer]
Rekalibreringsperiode*	-	7 500**	-	[timer]

*Der vises en meddelelse, når det anbefales at foretage en recalibrering på fabrikken.

**Baseret på driftstimer.

Garanti: 3 år (dækker ikke fabrikskalibrering på kundens anmodning) i henhold til de officielle garantibetingelser, der er fastsat i partneraftalen.

Anbefalede fremgangsmåder til vedligeholdelse af dit kalibrerede udstyr:

- Sluk for HEX-sensoren, når den ikke skal bruges i længere tid.
- Aflad HEX-sensoren, når den ikke skal bruges i længere tid.
- Det anbefales at benytte funktionen til automatisk kalibrering hver 2.–3. måned eller efter behov.

Kompleks belastning

Ved belastning på én akse kan sensoren anvendes op til sin nominelle ydeevne. Over den nominelle ydeevne er måleværdien unøjagtig og ugyldig.

Ved kompleks belastning (når der er belastning på mere end én akse) reduceres de nominelle ydeevner. De følgende diagrammer viser scenarierne for kompleks belastning.

Sensoren kan ikke betjenes uden for det normale driftsområde (markeret med blå på diagrammerne nedenfor).

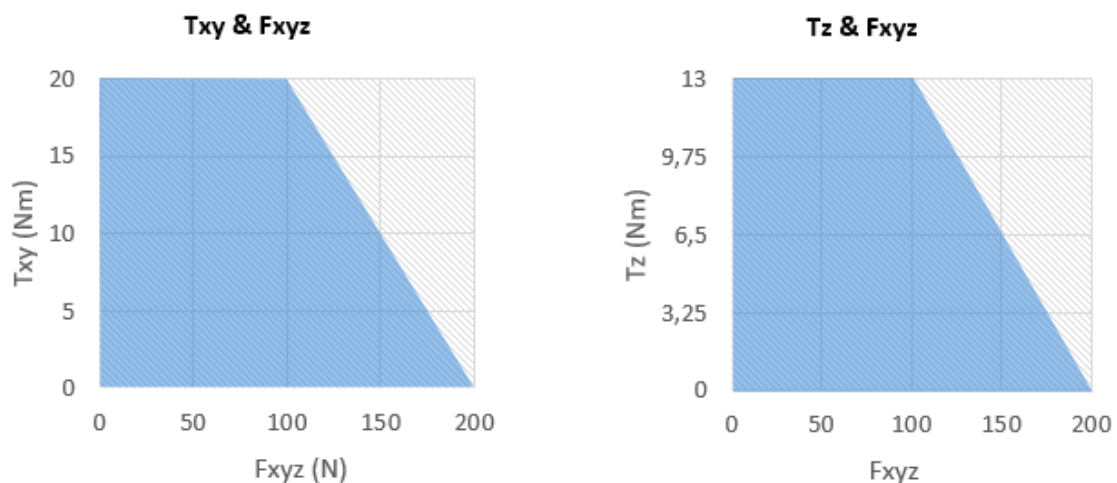

1.3. Sammenligning af HEX-E QC HEX-H QC

Når sensoren anvendes i applikationer, hvor højere følsomhed kræves, anbefales HEX-E QC; hvor højere payload eller værktøjslængde kræves anbefales HEX-H QC.

Nedennævnte grafer viser omfanget af payload og den værktøjslængde, du kan anvende sammen med HEX-E- og HEX-H-sensorer i tilfælde af applikationer, som kræver høj eller moderat præcision.

Applikationer, som kræver høj præcision (fx applikationer baseret på kraftstyring såsom slibning og isætning af stikben)

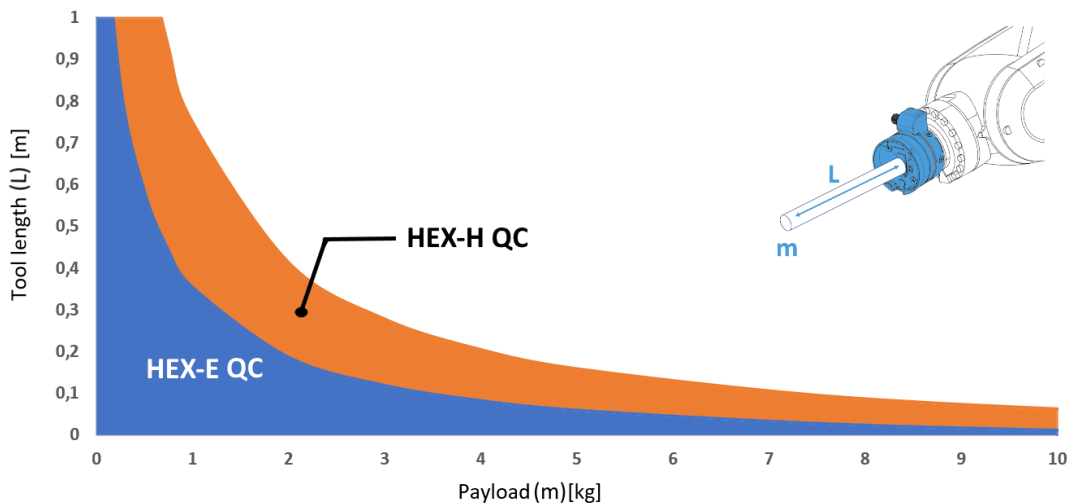

Andre applikationer (fx registrering af del, kraftovervågning)

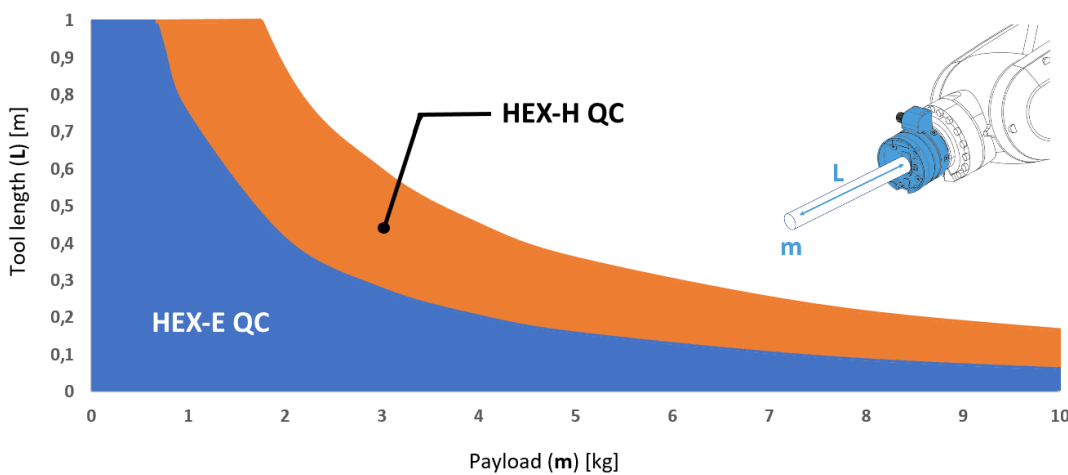

I det blå område anbefales det kun at bruge HEX-E QC.

1.4. HEX-E/H QC, kassens indhold

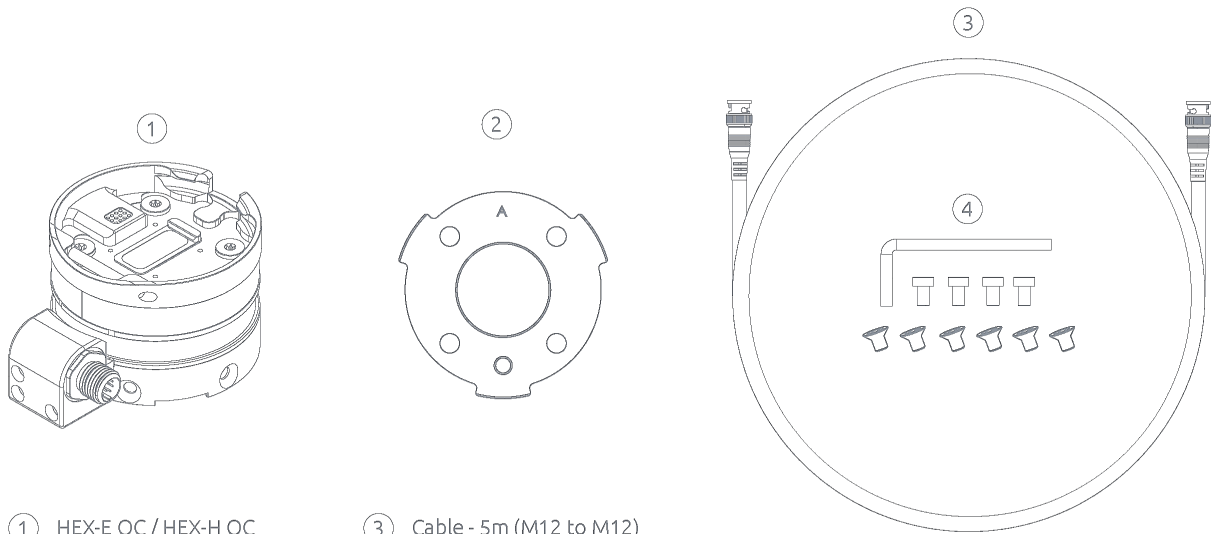

① HEX-E QC / HEX-H QC

② Mounting Adapter Plate

③ Cable - 5m (M12 to M12)

④ Mounting Screws and Torx 20 Key

1.5. HEX-E/H QC

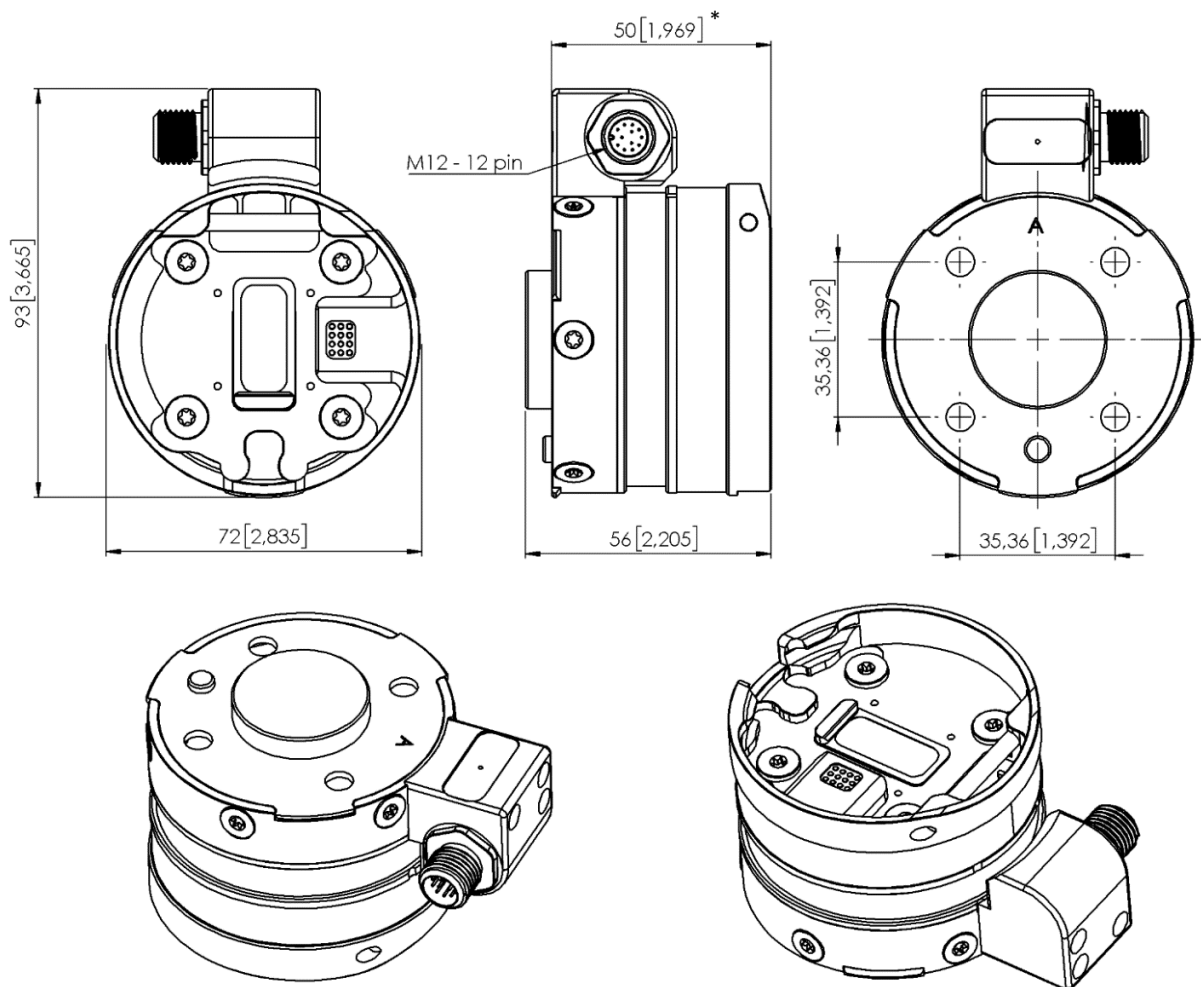

* Afstand fra Robot-flangeinterface til OnRobot-værktøj.

Alle mål er i mm og and [tommer].